

## 現行型ポジロック三脚調整方法

下記調整方法をお読みいただき、調整がうまくいかない場合やご不明の点がございましたら、  
ヴィンテン・ジャパンのサービスセンターにお気軽にお問合せ下さい。（電話：03-5456-4155）

### ◆下部クランプ(下段ロック) 現行型機構：止めネジ1本タイプ(図：右下) 調整方法

- ・ マイナスドライバのような適切な工具を使ってノブキャップ[10]を慎重に取り外します。
- ・ 3mmの六角レンチを使って、止めネジ[9]とワッシャ[8]を取り外します。
- ・ クランプノブ[7]を垂直にして「オフ」の位置に合わせます。2.5mm六角レンチを使って、シャフト[5]のグラブネジ[11]を緩め、脚が自重で自由に動くようにします。
- ・ 脚を伸縮させながら、クランプ(ロック)が効くまでグラブネジ[11]を徐々に締めつけます。  
※クランプ(ロック)の効き始めをクランプノブ[7]が45度の時(調整位置図：POSITION 2)に合わせて調整することをお勧めします。
- ・ ワッシャ[8]及び止めネジ[9]と一緒にクランプノブ[7]を固定します。
- ・ ノブキャップ[10]をシリコンで接着します。  
※瞬間接着剤等、硬く固着する接着剤は使用しないで下さい。

調整位置

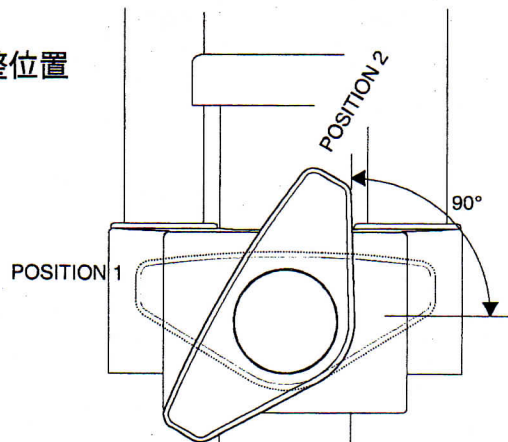

従来型ロック機構-2本ネジ  
Earlier clamp - two grubscrews

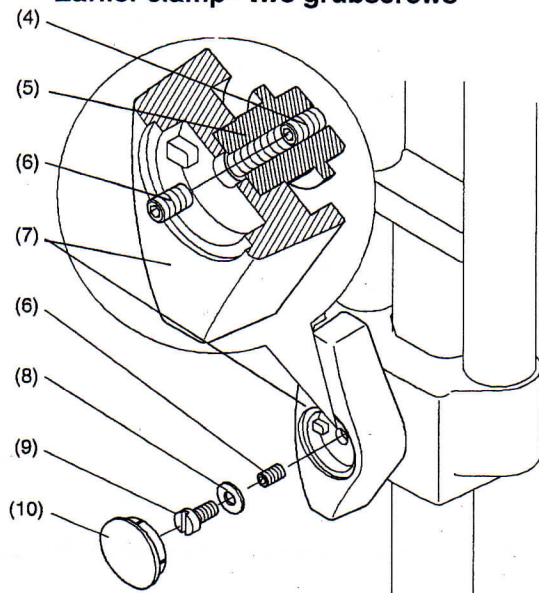

現行型ロック機構-1本ネジ  
Later clamp - One grubscrew

